

## Portacoltello pneumatico "LISA AMP" taglio a caldo "LISA AMP" hot cut pneumatic knife holder

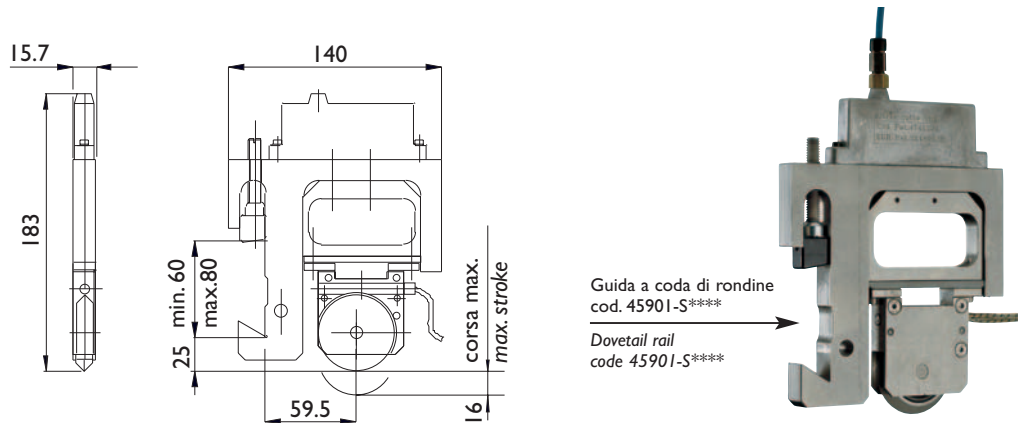

\* **Nota:** Dipende dalla temperatura di esercizio e dal tipo di materiale da tagliare.

\* **Note:** Depends on operating temperature and type of material to be cut.

Questo tipo di portacoltello è particolarmente indicato per applicazioni dove esistono spazi di applicazione molto ridotti e non necessitano alte temperature.

This versatile holder is suitable for applications where minimum slit width and low temperature are requested.

Codice Code	Max. temperatura d'esercizio Max. working temperature	Max. pressione d'esercizio Max. working pressure	Taglio minimo Minimum slit width
45007RAAMP0	300° C	4.5 bar	* Nota / Note

## Portacoltello pneumatico "LISA" a pattino taglio a caldo "LISA" slide hot cut pneumatic holder

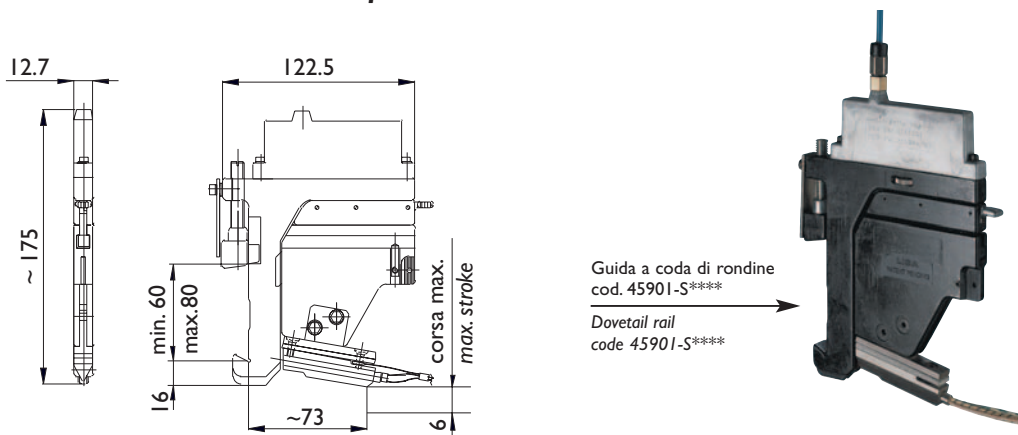

\* **Nota:** Dipende dalla temperatura di esercizio e dal tipo di materiale da tagliare.

\* **Note:** Depends on operating temperature and type of material to be cut.

Questo tipo di portacoltello è particolarmente indicato per applicazioni dove oltre a dividere il materiale è necessario "piegare" e/o saldare.

This versatile holder is suitable for slitting, pleating, and/or sealing applications.

Codice Code	Max. temperatura d'esercizio Max. working temperature	Max. pressione d'esercizio Max. working pressure	Taglio minimo Minimum slit width
45006-A0000	300° C	2.5 bar	* Nota / Note
45006RB0000	300° C	2.5 bar	* Nota / Note

Disegni e modelli del presente catalogo sono coperti dal marchio **mario cotta** e si intendono proprietà riservata a termini di legge. Ci riserviamo la facoltà di modificare in qualsiasi momento e senza preavviso dati e dimensioni degli articoli riportati. **mario cotta** è un marchio del gruppo ZINCOMETAL S.p.A.

Designs and models are covered by registered **mario cotta** trade mark, and are property of the same. We reserve the right to modify, at any time and without notice, sizes and specifications of shown items. **mario cotta** is a trade mark of the ZINCOMETAL S.p.A. group.